

# SENCOR®

SMG 7400SS



**MLÝNEK NA MASO**

Návod k použití v originálním jazyce



**SENCOR®**

**SMG 7400SS**



**A**

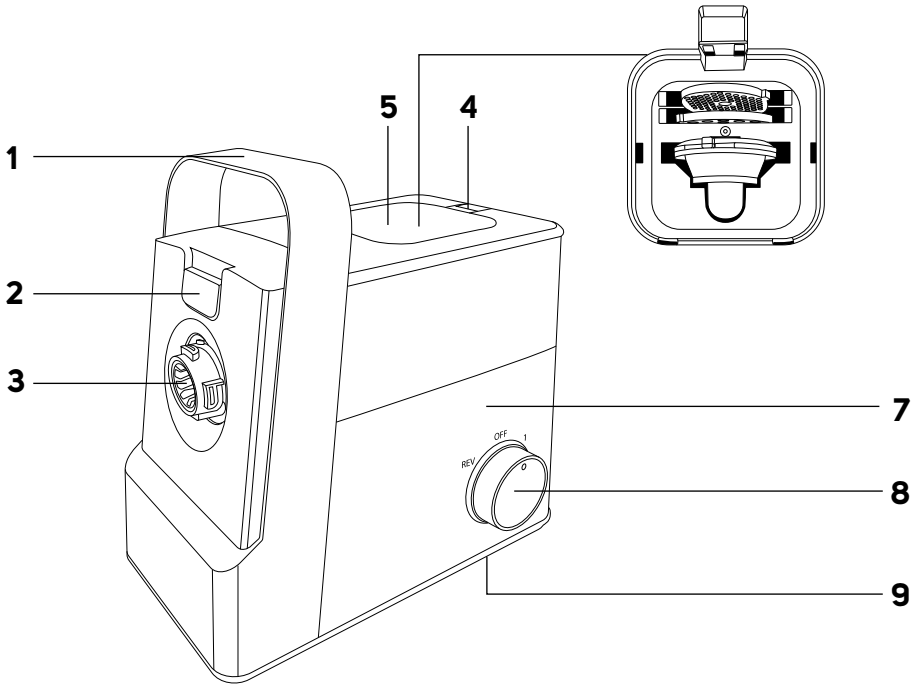

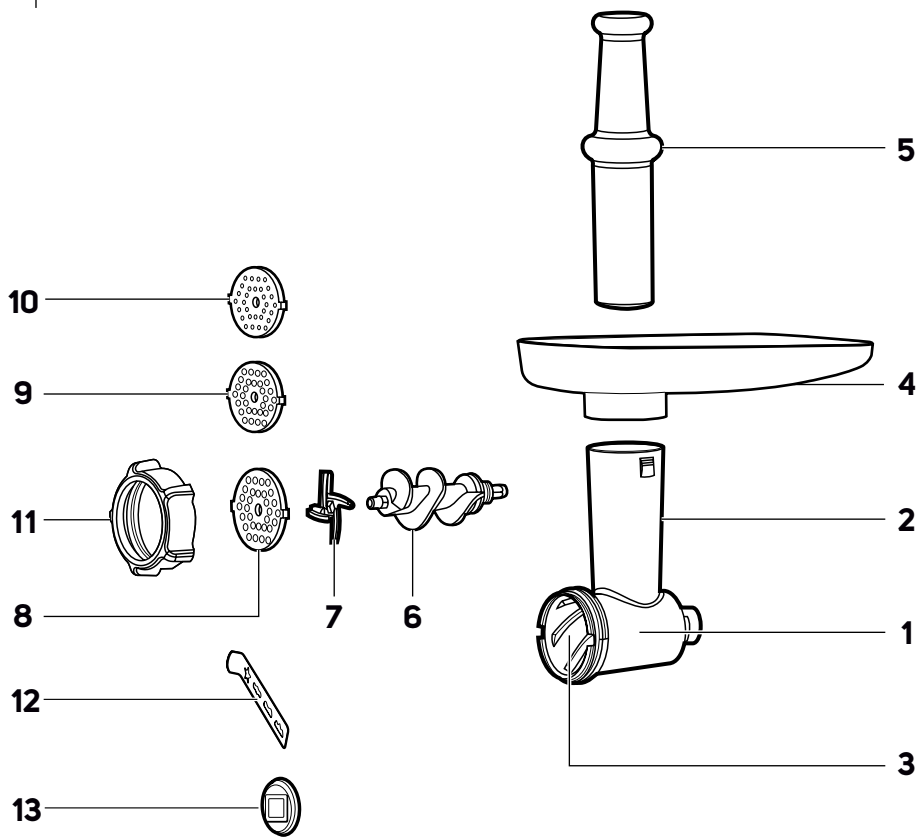
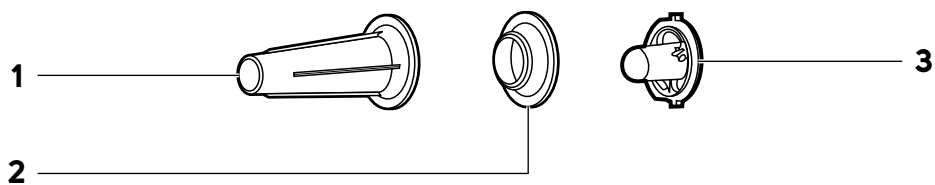
**B****C**

**D**

1

2

3

4

5

6

7

8

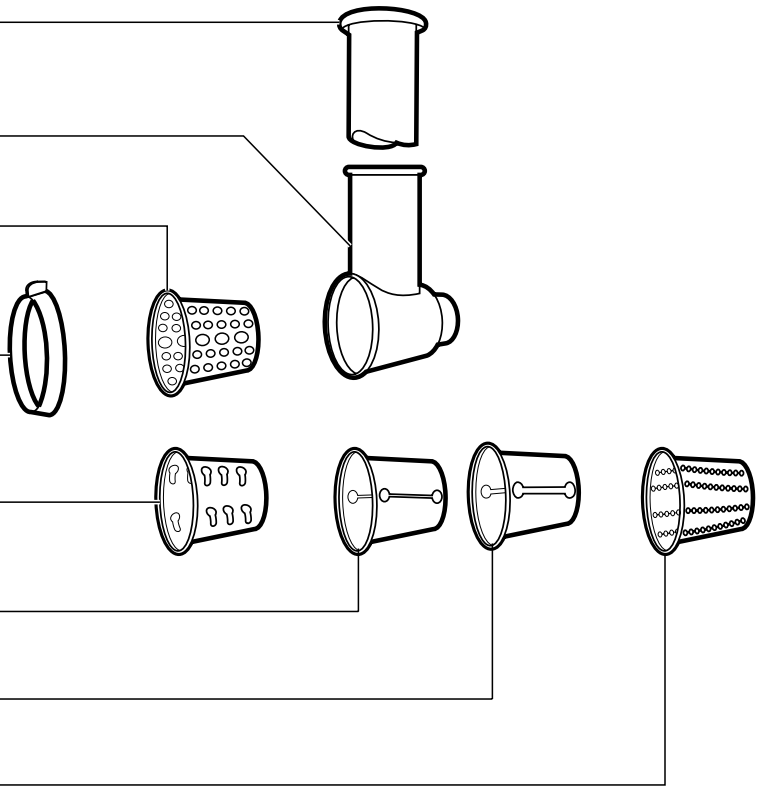

**E**

1



2

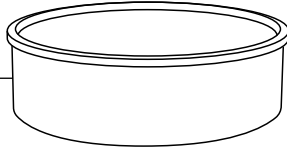

3

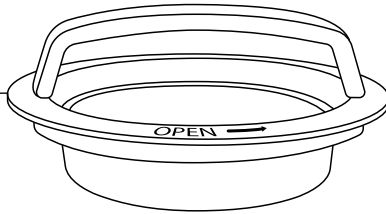

4

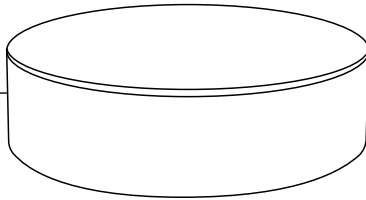

5

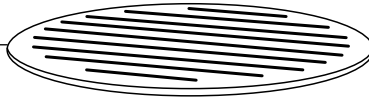

6

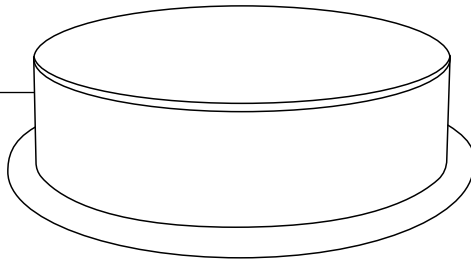

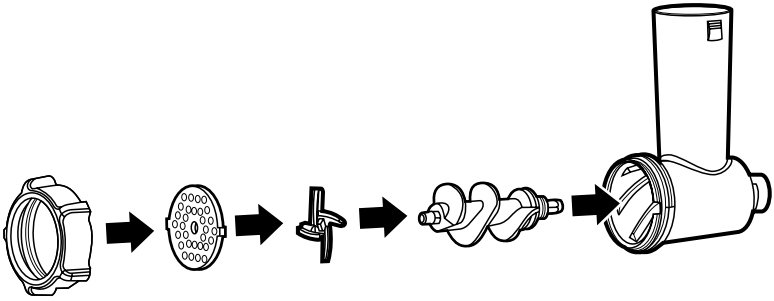
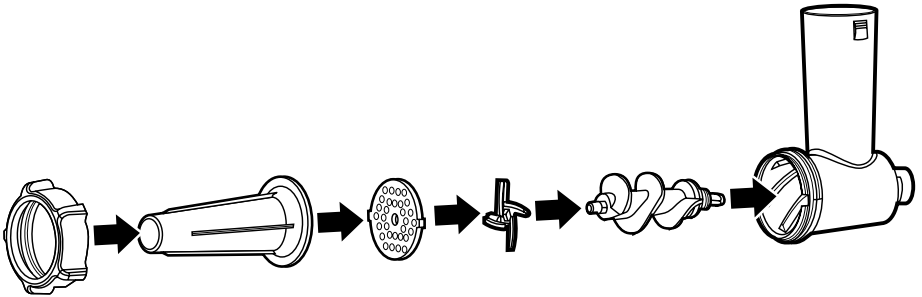
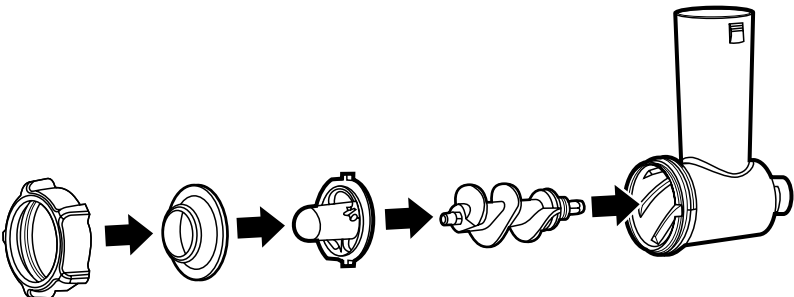
**F****G****H**

## **DŮLEŽITÉ BEZPEČNOSTNÍ POKYNY**

### **ČTĚTE POZORNĚ A USCHOVEJTE JE PRO BUDOUCÍ POUŽITÍ.**

- Tento spotřebič nesmějí používat děti. Udržujte spotřebič a jeho přívod mimo dosah dětí.
- Spotřebič mohou používat osoby se sníženými fyzickými, smyslovými či mentálními schopnostmi nebo nedostatkem zkušeností a znalostí, pokud jsou pod dozorem nebo byly poučeny o používání spotřebiče bezpečným způsobem a rozumí případným nebezpečím.
- Děti si se spotřebičem nesmějí hrát.
- Pokud je přívodní kabel poškozen, jeho výměnu svěřte odbornému servisnímu středisku, aby se zabránilo vzniku nebezpečné situace. Spotřebič s poškozeným přívodním kabelem je zakázáno používat.
- Při nesprávném používání hrozí riziko poranění.
- Buďte opatrní při manipulaci s mlecím nožem, zvláště při vyjímání a během čištění. Čepele mlecího nože jsou ostré a hrozí riziko vážného poranění.
- Části spotřebiče a příslušenství, které přicházejí do kontaktu s potravinou, čistěte podle pokynů v tomto návodu.
- Vždy odpojte spotřebič od napájení, pokud ho necháváte bez dozoru, a před montáží, demontáží nebo čištěním.

- Před výměnou příslušenství nebo přístupných částí, které jsou při používání v pohybu, vypněte spotřebič a odpojte ho od napájení.

#### **Další důležité bezpečnostní pokyny k používání spotřebiče**

- Spotřebič je určen pro použití v domácnosti. Tento spotřebič je určen pro zpracování běžného množství potravin v domácnosti. Nepoužívejte jej k účelům, ke kterým není určen.
- Spotřebič nepoužívejte v průmyslovém nebo laboratorním prostředí nebo venku.
- Před připojením spotřebiče k elektrické zásuvce se ujistěte, že se shoduje napětí uvedená na jeho typovém štítku s napětím ve vaší zásuvce. Spotřebič připojujte pouze k řádné uzemněné zásuvce. Nepoužívejte prodlužovací kabel.
- Před použitím plně rozvíňte přívodní kabel.
- Přívodní kabel spotřebiče nepřipojujte a neodpojujte od elektrické zásuvky mokřima rukama.
- Dbejte na to, aby se vidlice přívodního kabelu nedostala do kontaktu s vřtkostí, vodou nebo jinou kapalinou. Pokud se tak přesto stane, vidlici pečlivě vysušte před dalším použitím.
- Neodpojujte spotřebič od elektrické zásuvky tahem za přívodní kabel. Mohlo by dojít k poškození kabelu nebo elektrické zásuvky. Kabel odpojujte od zásuvky tahem za zástrčku.
- Na přívodní kabel nepokládejte těžké předměty. Dbejte na to, aby přívodní kabel nevisel přes okraj stolu nebo aby se nedotýkal horkého povrchu nebo ostrých předmětů.
- Přívodní kabel udržujte v suchu.
- Přívodní kabel neomotávejte kolem spotřebiče.
- Spotřebič používejte pouze s originálním příslušenstvím, které je s ním dodáváno.
- Před každým použitím se přesvědčte, že zvolené příslušenství není poškozeno. Nikdy nepoužívejte spotřebič s poškozeným příslušenstvím.
- Spotřebič umísťujte pouze na rovný, suchý a stabilní povrch.
- Spotřebič a jeho příslušenství nepokládejte na elektrický nebo plynový vaříč ani do jeho blízkosti, na okraj stolu nebo na nestabilní povrchy.
- Spotřebič a jeho příslušenství neumísťujte do blízkosti topných těles, otevřeného ohně nebo jiných zdrojů tepla.
- Před uvedením spotřebiče do chodu se ujistěte, že je správně sestaven.
- Při provozu se nedotýkejte rotujících částí, které jsou v pohybu. Jinak může dojít k úrazu.
- Vždy dodržujte provozní dobu a dobu, určenou k vychladnutí spotřebiče před dalším spuštěním. Časy jsou uvedeny v tomto návodu v příslušné kapitole.
- Nepoužívejte spotřebič v nepřetržitém provozu déle než 5 minut. Nechte jej 10 minut vychladnout.
- Spotřebič nespouštějte naprázdno. Nesprávné používání spotřebiče může nepříznivě ovlivnit jeho životnost.
- Nepoužívejte spotřebič na drcení kostí, ořechů nebo jiných tvrdých potravin. Před jeho použitím odstraňte z masa kosti, kůži, chrupavky apod.
- Nikdy nezpracovávejte zmrazené potraviny. Zmrazené potraviny musí být před zpracováním ve spotřebiči rozmrazeny.
- Aby nedocházelo k ucpávání spotřebiče, při podávání potravin do plnicího hrdla tlačte jemně na pěchovadlo.
- Vždy používejte pěchovadlo dodané se spotřebičem. Nikdy nepoužívejte prsty nebo jiné předměty k protlačení přísad plnicím hrdlem během provozu spotřebiče.
- Na spotřebiči neprovádějte jakoukoli jinou údržbu, než je čištění jednotlivých součástí popsané v tomto návodu.
- Nikdy nepoužívejte spotřebič, který je jakkoli poškozen.
- Nepoužívejte spotřebič, pokud upadl na zem, pokud byl ponořen do vody, pokud nefunguje správně nebo je jakkoli poškozen.
- Spotřebič vždy vypněte a odpojte od elektrické zásuvky, pokud ho nebudete používat, pokud ho necháváte bez dozoru a před připevněním, sejmutím nebo výměnou příslušenství, před čištěním, údržbou nebo uskladněním.
- Abyste zabránili nebezpečí úrazu elektrickým proudem, nikdy neponožte motorovou základnu a přívodní kabel do vody nebo jiné tekutiny ani tyto části nemýjte pod tekoucí vodou.
- Aby se zabránilo vzniku nebezpečné situace, spotřebič neopravujte sami ani jej nijak neupravujte. Veškeré opravy svěďte autorizovanému servisnímu středisku. Zásahem do spotřebiče se vystavujete riziku ztráty zákonného práva z vadného plnění, případně záruky za jakost.

#### **VYSVĚTLENÍ SYMBOLŮ UMÍSTĚNÝCH NA VÝROBKU NEBO V PŘÍVODNÍ DOKUMENTACI**



Výrobek splňuje veškeré základní požadavky směrnic EU, které se na něj vztahují.



Tento symbol na produktech anebo v přívodních dokumentech znamená, že použité elektrické a elektronické výrobky nesmí být přidány do běžného komunálního odpadu.



Stupeň ochrany před úrazem elektrickým proudem: Třída II – Ochrana před úrazem elektrickým proudem je zajištěna dvojitou nebo zesílenou izolací.

**CZ**

# Mlýnek na maso

## Návod k použití

- Děkujeme, že jste si zakoupili náš výrobek značky SENCOR, a věříme, že s ním budete spokojeni.
- Před použitím spotřebiče se, prosím, seznámte s návodem k jeho obsluze, a to i v případě, že jste již obeznámeni s používáním spotřebičů podobného typu. Spotřebič používejte pouze tak, jak je popsáno v tomto návodu k použití. Návod uschovejte pro případ další potřeby. Pokud předáváte spotřebič jiné osobě, zajistěte, aby u něj byl přiložen tento návod k použití.
- Spotřebič pečlivě vybalte a dejte pozor, abyste nevyhodili žádnou část obalového materiálu dřívě, než najdete všechny jeho součásti. Minimálně po dobu trvání zákonného práva z vadného plnění, případně záruky za jakost doporučujeme uchovat originální přepravní karton, balící materiál, pokladní doklad a potvrzení o rozsahu odpovědnosti prodávajícího nebo zaručitel list. V případě přepravy doporučujeme zabalit spotřebič opět do originální krabice od výrobce.
- Strouhací nástavec lze použít k sekání, krouhání, strouhání a škrábání téměř všech druhů ovoce a zeleniny. Struhadla použijte ke zpracování ovoce, zeleniny, sýra a podobných potravin.

### POPIS SPOTŘEBIČE

- |   |   |
|---|---|
| <b>A1</b> Rukojeť   | <b>A6</b> Úložný prostor pro příslušenství  |
| <b>A2</b> Tlačítko pro upevnění/uvolnění mlýnku nebo strouhacího nástavce | <b>A7</b> Motorová základna   |
| <b>A3</b> Otvor pro upevnění mlýnku nebo strouhacího nástavce             | <b>A8</b> Otočný ovladač<br>REV: zpětný chod<br>OFF: vypnuto<br>1: nízká rychlost<br>2: vysoká rychlost |
| <b>A4</b> Zámek krytu úložného prostoru                                   | <b>A9</b> Protiskluzové nohy (vespoudu)   |
| <b>A5</b> Kryt úložného prostoru  |   |

### POPIS PŘÍSLUŠENSTVÍ – MLÝNEK NA MASO

- |                          |                                      |
|--------------------------|--------------------------------------|
| <b>B1</b> Mlýnek         | <b>B8</b> Hrubý mléci disk           |
| <b>B2</b> Plnicí hrdlo   | <b>B9</b> Jemný mléci disk           |
| <b>B3</b> Mleci komora   | <b>B10</b> Extra jemný mléci disk    |
| <b>B4</b> Plnicí miska   | <b>B11</b> Šroubovací uzávěr         |
| <b>B5</b> Pěchovadlo     | <b>B12</b> Tvořítka na cukroví       |
| <b>B6</b> Šneková hřídel | <b>B13</b> Držák tvořítka na cukroví |
| <b>B7</b> Křížový nůž    |                                      |

### POPIS PŘÍSLUŠENSTVÍ – NÁSTAVEC NA VÝROBU UZENIN

- |  |
|--|
| <b>C1</b> Nástavec na výrobu uzenin    |
| <b>C2</b> Separátor (pro výrobu Kebbe) |
| <b>C3</b> Tvarovač (pro výrobu Kebbe)  |

### POPIS PŘÍSLUŠENSTVÍ – STROUHACÍ NÁSTAVEC

- |   |   |
|---|---|
| <b>D1</b> Přítlak                                     | <b>D6</b> Nástavec pro krájení tenkých plátků         |
| <b>D2</b> Struhadlo                                   | <b>D7</b> Nástavec pro krájení silných plátků         |
| <b>D3</b> Nástavec pro jemné strouhání                | <b>D8</b> Nástavec na strouhání tvrdého sýra a ořechů |
| <b>D4</b> Matice pro zajištění nástavce uvnitř komory |   |
| <b>D5</b> Nástavec pro hrubé strouhání                |   |

### POPIS PŘÍSLUŠENSTVÍ – LIS NA HAMBURGERY

- |                                      |  |
|--------------------------------------|--|
| <b>E1</b> Vyjímatelné dno malé formy | <b>E4</b> Odnímatelná spodní část lisu |
| <b>E2</b> Malá forma na hamburgery   | <b>E5</b> Vyjímatelné dno velké formy  |
| <b>E3</b> Lis s rukojetí             | <b>E6</b> Velká forma na hamburgery    |

### ÚČEL POUŽITÍ

- Mlýnek je určený ke zpracování masa, drůbeže, ryb, zeleniny a ovoce. Umožňuje semletí všech druhů mas zbavených kostí, šlach a kůže.

### PŘED PRVNÍM POUŽITÍM

- Před prvním použitím vyjměte spotřebič a jeho příslušenství z obalového materiálu a odstraňte veškeré propagační štítky či etikety. Zkontrolujte, že spotřebič ani žádná jeho součást nejsou poškozeny.
- Všechny části, které přicházejí do styku s potravinami, před prvním použitím omyjte v teplé vodě za použití neutrálního kuchyňského saponátu. Poté tyto části opláchněte čistou vodou a nechejte volně uschnout nebo jej vytřete dosucha utěrkou.
- Motorovou základnu a otvor pro upevnění mlýnku nebo strouhacího nástavce otřete suchou utěrkou.



#### Varování:

Žádná část tohoto spotřebiče není určena k mytí v myčce nádobí. Při čištění křížového nože a struhadel dbejte zvýšené opatrnosti, abyste se neporanili o jejich ostří.



#### Varování:

Motorovou základnu a její přírodní kabel neoplachujte pod vodou ani je neponořujte do vody. Zabraňte, aby do tlačítek vnikla voda.

### UMÍSTĚNÍ

- Motorovou základnu umístěte na rovný, suchý, čistý a stabilní povrch v dosahu síťové zásuvky.
- Zajistěte okolo základny dostatečný volný prostor pro manipulaci.

### SESTAVENÍ

#### Mlýnek na mletí masa (obr. F)

1. Stiskněte a podržte tlačítko pro upevnění/uvolnění mlýnku a přiložte mlýnek k otvoru v základně.
2. Nakloňte mlýnek směrem doprava (úhel asi 45°) a vložte jej do otvoru.
3. Otočte mlýnkem proti směru hodinových ručiček, abyste jej zajistili.
4. Uvolněte tlačítko pro upevnění/uvolnění mlýnku.
5. Do mléci komory vložte šnekovou hřídel. Mírně jí pootočte, aby zapadla do otvoru v základně.
6. Na šnekovou hřídel nasadte křížový nůž tak, aby ostří směřovala dopředu.
7. Nasadte požadovaný mléci disk tak, aby výstupek v mléci komoře zapadl do výřezu v disku.
8. Nakonec našroubujte šroubovací uzávěr a pevně jej utáhněte.
9. Do plnicího hrdla mlýnku vložte misku.

#### Mlýnek na přípravu uzenin (obr. G)

1. Složte mlýnek podle kroků 1–7 podle pokynů v části „Mlýnek na mletí masa“.
2. Na mléci disk nasadte nástavec na výrobu uzenin.
3. Nakonec našroubujte šroubovací uzávěr a pevně jej utáhněte.
4. Do plnicího hrdla mlýnku vložte misku.

#### Mlýnek na přípravu kebbe (obr. H)

1. Složte mlýnek podle kroků 1–5 podle pokynů v části „Mlýnek na mletí masa“.
2. Na šnekovou hřídel nasadte tvarovač a pak separátor.

3. Nakonec našroubujte šroubovací uzávěr a pevně jej utáhněte.
4. Do plnicího hrdla mlýnku vložte misku.

### Mlýnek se strouhacím nástavcem

1. Stisknete a podržíte tlačítko pro upevnění/uvolnění a přiložíte strouhací nástavec k otvoru v základně.
2. Nakloňte strouhací nástavec směrem doprava (úhel asi 45°) a vložte jej do otvoru.
3. Otočte nástavcem proti směru hodinových ručiček, abyste jej zajistili.
4. Uvolněte tlačítko pro upevnění/uvolnění.
5. Do komory struhadla vložte vhodný nástavec (**D3, D5-D8**) a zajistěte jej našroubováním matice.
6. Do plnicího hrdla nástavce vložte pítlak.



#### Varování:

Při manipulaci s křížovým nožem nebo se struhadly dbejte zvýšené pozornosti, abyste se nezranili o jejich ostří.

### Mlýnek s tvořítkem na cukroví

1. Vyjměte tvořítko z držáku.
2. Do mléčí komory vložte šnekovou hřídel.
3. Na hřídel nasadte držák tvořítka.
4. Na mléčí komoru nasadte šroubovací uzávěr a řádně jej upevněte zašroubováním ve směru hodinových ručiček. Doporučujeme při dotahování šroubovacího uzávěru jednou rukou přidržovat držák tvořítka, aby byl po utažení ve vodorovné poloze.
5. Do otvoru v držáku vložte tvořítko na cukroví.

## POUŽITÍ

- Zkontrolujte, že je mlýnek správně sestavený.
- Potraviny, které chcete zpracovat, položte na plnicí misku.



#### Varování:

Nikdy ne sesazte rozemlít zmrazené maso a jiné zmrazené suroviny, maso s kostmi, chrupkavkami, šlachovité kusy masa, pecky, ořechy ve skořápce apod. Před mletím je třeba zmrazené suroviny nejprve nechat zcela rozmrazit.

- Pod mlýnek umístěte vhodnou misku nebo talíř, do které budou zpracované potraviny padat.
- Zapojte zástrčku přívodního kabelu do síťové zásuvky.
- Zapněte mlýnek otočením ovladače do polohy 1 (nízká rychlost) nebo 2 (vysoká rychlost):
  - nízká rychlost je vhodná při přípravě uzenin nebo kebbe;
  - vysoká rychlost je vhodná při mletí masa a strouhání.
- Mlýnek se spustí.
- Do plnicího hrdla postupně vkládejte surovinu a pomocí pýchovadla ji protlačujte do mléčí komory. Plnicí hrdlo nepřetěžujte, aby nedošlo k ucpání mlýnku. Na pýchovadlo tlačte jemně.



#### Varování:

Ke stlačování potravin nikdy nepoužívejte prsty nebo jiné předměty. Vždy k tomu používejte dodané pýchovadlo.

- Pokud dojde k ucpání plnicího hrdla, nejprve vypněte mlýnek otočením ovladače do polohy OFF a pokuste se jej uvolnit pomocí zpětného chodu. Pokud zpětný chod mlýnek neuvolní, odpojte jej od elektrické zásuvky, sejměte mlýnek ze základny a vyčistěte jej. Pokud je to potřeba, mlýnek kompletně rozeberte, vyčistěte a znovu sestavte. Upevněte jej zpět na základnu a pokračujte v práci.



#### Varování:

Maximální doba nepřetržitého provozu spotřebiče je 5 minut. Poté jej nechte zhruba 10 minut vychladnout.

- Po ukončení používání vypněte mlýnek otočením ovladače do polohy OFF a odpojte přívodní kabel od elektrické zásuvky. Ujistěte se, že se rotující části přestaly otáčet, mlýnek odeberte ze základny a rozeberte jej na jednotlivé části. Všechny použité části pak vyčistěte dle pokynů uvedených v kapitole „ČISTĚNÍ A UDRŽBA“.

## ZPĚTNÝ CHOD

- V případě neobvyklého chování mlýnku (např. vyšší hlučnost či vibrace, ucpání mléčí komory) jej vypněte otočením ovladače do polohy OFF.
- Poté otočte ovladač do polohy REV (zpětný chod). Šnek začne rotovat opačným směrem a mléčí komora se začne vyprazdňovat.
- Pokud se tak nestane, základnu odpojte od elektrické zásuvky, mlýnek kompletně rozeberte, vyčistěte a znovu sestavte. Upevněte jej zpět na základnu a pokračujte v práci.

## TIPY A RADY

### Mletí

- Před mletím odstraňte z masa všechny kosti, chrupavky a šlachy. Maso nakrájejte na kousky o rozměrech přibližně 20 x 20 x 40 mm. Nechte maso kompletně rozmrazit před jeho dalším zpracováním.
- Ovoce a zeleninu nakrájejte na kousky, které volně projdou plnicím hrdlem. Ovoce nebo zeleninu podle potřeby oloupejte a odstraňte pecky, jádřince apod.

### Výroba uzenin

- Připravte si namletou masovou směs a střívkou k plnění. Střívko před plněním vložte na 10 minut do vlažné vody. Mokré střívko nasuňte na nástavec. Na konci střívka nechte pár centimetrů volných a poté jej zavažte nebo zašpejluje.

### Strouhání

- Nakrájejte potraviny na kousky, které volně projdou plnicím hrdlem. Ovoce nebo zeleninu podle potřeby oloupejte a odstraňte pecky, jádřince apod.

### Lis na hamburgery

- Připravte si mleté maso s obsahem tuku přibližně 15–20 %. Osolte, opepěte a dochtejte podle vlastní chuti.
- Pro snazší vyjmutí hamburgeru doporučujeme položit na dno formy papír na pečení.
- Velkou formu naplňte mletým masem. Můžete zakrýt rovněž papírem na pečení.
- Přiložte lis a mírně zatlačte na mleté maso ve formě, aby se rovnoměrně rozložilo v celé formě. Tlačte, dokud nevznikne pevná kompaktní placka. Hamburger by měl mít tvar i tloušťku podle formy.
- Pokud preferujete slabší hamburgery, vložte menší množství mletého masa.
- Opatrně nadzvedněte lis.
- Při použití malé formy ji naplňte po okraj, pomocí lžice stlačte maso do formy a podle potřeby zarovnejte jídelním nožem.
- Zatlačte zespuď na vyjímatelné dno. To vysune hamburger a budete jej moci snadno vyjmout z formy.
- Pokud budete připravovat plněné hamburgery, odstraňte z lisu spodní část otočením proti směru hodinových ručiček. Vložte lis do formy s masem a mírně zatlačte, až se vytvoří důlek. Do něj vložte náplň hamburgeru (např. sýr, cibule, houby apod.). Zakryjte vrstvou mletého masa. Nasadte zpět spodní část lisu otočením po směru hodinových ručiček a stlačte vrchní vrstvu tak, aby se vytvořila kompaktní hmota.
- Po použití všechny části opláchněte teplou vodou a osušte. Nevkládejte do myčky.



### Tipy:

- Pokud je maso příliš teplové, lehce si navlhčete ruce nebo vnitřek formy vodou.
- Použijte papír na pečení mezi jednotlivými hamburgery pro snadné skladování.
- Mleté maso netlačte velkou silou, jinak by mohlo být tuhé po upečení.



### Poznámka:

Lis na hamburgery není určen ke skladování hotových hamburgerů. Nevkládejte jej do lednice ani do mrazáku.

## ROZEBRÁNÍ

- Ujistěte se, že je mlýnec vypnutý a zástrčka přírodního kabelu je odpojena od síťové zásuvky.
- Stiskněte a podržte tlačítko pro upevnění/uvolnění.
- Otočte mlýnec/nástavcem ve směru hodinových ručiček zhruba do úhlu 45° a vysuňte jej z otvoru základny.
- Uvolněte tlačítko pro upevnění/uvolnění.

## ČIŠTĚNÍ A ÚDRŽBA

- Mlýnec je nutné vyčistit po každém použití.
- Před čištěním odpojte zástrčku přírodního kabelu od síťové zásuvky a nechte spotřebič vychladnout.
- K čištění jakýchkoli částí spotřebiče nepoužívejte čisticí prostředky s abrazivním účinkem, ředidla apod., které by mohly poškodit povrch spotřebiče. Žádná součást tohoto spotřebiče není určena pro mytí v myčce nádobí.



### Varování:

Abys se zabránilo nebezpečí úrazu elektrickým proudem, neponožte spotřebič, napájecí kabel ani síťovou zástrčku do vody nebo jiné tekutiny.

### Mlýnec/strouhací nástavec

- Mlýnec nebo strouhací nástavec demontujte na jednotlivé části. Všechny demontované části očistěte od zbytků surovin, omýjte v teplé vodě s přídatkem saponátu určeného k mytí nádobí a opláchněte pod čistou tekoucí vodou. Poté je nechte volně uschnout nebo důkladně vyfířete dosucha jemnou utěrkou.
- V mléci kofeje mlýnku mohou zůstat zbytky nenamletého masa, které se obtížně čistí. Pro jejich snadnější odstranění můžete semlít krajíc chleba nebo rohlík. Doporučujeme mléci nástavec rozebírat ve dřezu nebo ve větší míse, abyste zabránili případnému zašpinění pracovních ploch. Pokud jste mlýnec nebo strouhací nástavec používali delší dobu, je možné, že základna bude na dotek horká. Před čištěním ji nechte vychladnout.



### Varování:

Žádná část tohoto spotřebiče není určena k mytí v myčce nádobí! Při čištění křížového nože a struhadel dbejte zvýšené opatrnosti, abyste se neporanili o jejich ostří.

### Motorová základna

- Motorovou základnu a otvor pro upevnění mlýnku nebo strouhacího nástavce otřete suchou utěrkou.

### Uložení

- Pokud nebudete spotřebič delší dobu používat, odpojte zástrčku od síťové zásuvky, nechte spotřebič vychladnout a vyčistěte jej podle pokynů v kapitole „ČIŠTĚNÍ A ÚDRŽBA“.
- Před uložením se ujistěte, že jsou spotřebič i všechno příslušenství řádně čisté a suché.
- Uložte spotřebič na suché, čisté a dobře větrané místo, kde nebude vystaven extrémním teplotám a kde bude mimo dosah dětí nebo zvířat.

## TECHNICKÉ ÚDAJE

Jmenovité napětí.....	220–240 V-
Jmenovitý kmitočet.....	50–60 Hz
Jmenovitý příkon.....	700 W
Maximální jmenovitý příkon.....	2100 W
Hlučnost.....	≤93 dB(A)

Deklarovaná hodnota emise hluku tohoto spotřebiče je ≤93 dB(A), což představuje hladinu A akustického výkonu vzhledem k referenčnímu akustickému výkonu 1 pW.

## Hodnoty uvedené podle nařízení Komise EU 2023/826

Vypnutý stav	
Spotřeba energie ve vypnutém stavu	0,2 W
Doba, po níž zařízení automaticky dosáhne vypnutého stavu	0 min
Pohotovostní režim	
Spotřeba energie v pohotovostním režimu	–
Doba, po níž zařízení automaticky dosáhne pohotovostního režimu	–
Pohotovostní režim při připojení na síť (Wi-Fi)	
Spotřeba energie v pohotovostním režimu při připojení na síť	–
Doba, po níž zařízení automaticky dosáhne pohotovostního režimu při připojení na síť	–

## POKYNY A INFORMACE O NAKLÁDÁNÍ S POUŽITÝM OBALEM

Použitý obalový materiál odložte na místo určené obcí k ukládání odpadu.

## LIKVIDACE POUŽITÝCH ELEKTRICKÝCH A ELEKTRONICKÝCH ZAŘÍZENÍ

Použitě elektrické a elektronické výrobky nesmí být přidány do běžného komunálního odpadu. Ke správné likvidaci, obnově a recyklaci předejte tyto výrobky na určená sběrná místa. Alternativně v některých zemích Evropské unie nebo jiných evropských zemích můžete vrátit své výrobky místnímu prodejci při koupi ekvivalentního nového produktu. Správnou likvidací tohoto produktu pomůžete zachovat cenné přírodní zdroje a napomáháte prevenci potenciálních negativních dopadů na životní prostředí a lidské zdraví, což by mohly být důsledky nesprávné likvidace odpadů. Další podrobnosti si vyžádejte od místního úřadu nebo nejbližšího sběrného místa. Při nesprávné likvidaci tohoto druhu odpadu mohou být v souladu s národními předpisy uděleny pokuty.

### Pro podnikové subjekty v zemích Evropské unie

Chcete-li likvidovat elektrická a elektronická zařízení, vyžádejte si potřebné informace od svého prodejce nebo dodavatele.

### Likvidace v ostatních zemích mimo Evropskou unii

Chcete-li tento výrobek zlikvidovat, vyžádejte si potřebné informace o správném způsobu likvidace od místních úřadů nebo od svého prodejce.

Změny textu a technických parametrů vyhrazeny.



FAST ČR, a.s.  
U Sanitasu 1621  
CZ-251 01 Říčany  
[www.sencor.com](http://www.sencor.com)  
[info@sencor.cz](mailto:info@sencor.cz)